

CELOSÍAS DE LAMAS FIJAS

UPO-250  
CON PINZAS



**UMBELCO**

PROTECCIÓN SOLAR DE EDIFICIOS

PROTEGE  
FUNCIONA  
EMBELLECE  
RESISTE

[www.umbelco.com](http://www.umbelco.com)



# UPO-250 CON PINZAS

## LA CELOSÍA

Las celosías de lamas UPO-250 fijas con sujeción mediante sistema de pinzas permiten alcanzar luces elevadas gracias al momento de inercia de la lama, y dan solución a proyectos en los que se pretendan resolver de forma eficaz, la ocultación de vistas sin renunciar a la luminosidad interior. Así mismo combinan perfectamente con las lamas orientables realizadas en el mismo perfil. El conjunto se compone de una serie de lamas con inclinación, respecto al plano vertical, dispuestas en paralelo y ensamblada a robustos perfiles tubulares de aluminio extrusionado, que se unen mediante una pinza que permite la libre dilatación gracias a su sistema patentado.

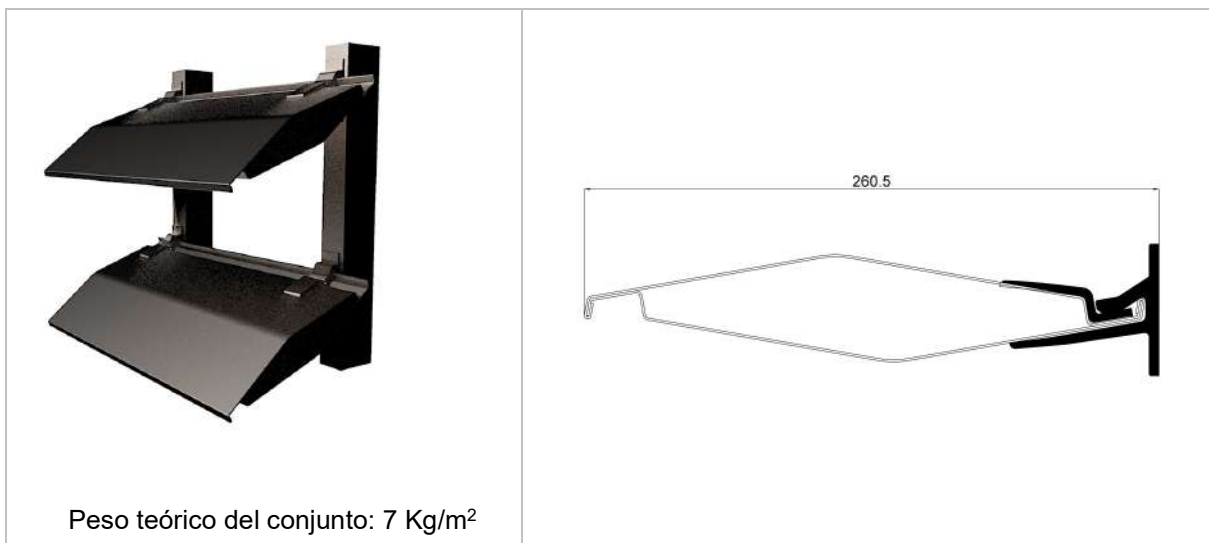

## DESCRIPCIÓN PARA PROYECTO

Celosías de lamas fijas de aluminio tipo UMBELCO modelo UPO-250 con pinzas a 45°, 60° ó 90° respecto al plano vertical, compuesta de lamas de doble pared inclinadas con superficie vista de doble reflexión en aluminio de 254 mm de ancho y 50 mm de grueso. Fabricado con fleje de aluminio pintado en continuo (proceso COIL-COATING), elevada resistencia a la intemperie según ensayo niebla salina (más de 450 h en cámara WEISS SSC 450). Soportadas por rastreles tubulares y pinzas de aluminio extrusionado L-6063 con tratamiento T5 con ensamblaje mediante un eficaz sistema antirretorno patentado que permite la dilatación de las lamas sin remachado de las mismas ni tornillería entre lama y soporte, incluso p.p. elementos de fijación directa a obra, montaje y limpieza.

### UMBELCO



Pol. Las Norias.Avda. Valencia, parcela nº 6  
50.450 MUEL (ZARAGOZA)  
Tel: +34 976 14 52 56 Fax: +34 976 14 52 57  
[umbelco@umbelco.com](mailto:umbelco@umbelco.com)  
<http://www.umbelco.com>



# UPO-250 CON PINZAS

## COMPONENTES

Componentes de calidad que garantizan una durabilidad y resistencia de primer orden.

	
Lama de aluminio	Vigueta tubular de aluminio extrusionado con pinzas que permiten la dilatación de las lamas e inclinaciones de 45°, 60° y 90°

## OPCIONES DE EJECUCIÓN

Materiales, colores, combinaciones..

		
Lamas con colores interiores diferentes a los exteriores	Distintos materiales como aluminio, acero, cinc, cobre...	Lamas perforadas. Área libre de perforación 15,3 %

### UMBELCO







Pol. Las Norias. Avda. Valencia, parcela nº 6  
50.450 MUEL (ZARAGOZA)  
Tel: +34 976 14 52 56 Fax: +34 976 14 52 57  
[umbelco@umbelco.com](mailto:umbelco@umbelco.com)  
<http://www.umbelco.com>



# UPO-250 CON PINZAS

## VARIANTES

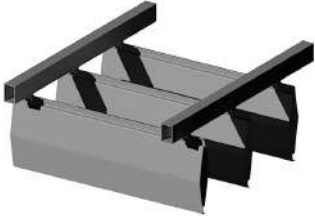
Existe una gran variedad soluciones y posibilidades

		
Lamas horizontales a 45°	Lamas horizontales a 60°	Lamas horizontales a 90°
		
Lamas verticales	Lamas en voladizos	Lamas en posición invertida
	Consultar posibilidades	
Lamas perforadas		

### UMBELCO

Pol. Las Norias. Avda. Valencia, parcela nº 6  
50.450 MUEL (ZARAGOZA)  
Tel: +34 976 14 52 56 Fax: +34 976 14 52 57  
[umbelco@umbelco.com](mailto:umbelco@umbelco.com)  
<http://www.umbelco.com>



# UPO-250 CON PINZAS

## DATOS TÉCNICOS

Resumen de los datos mecánicos y técnicos de los principales componentes

### FICHA TÉCNICA DE LAMA FIJA UPO-250 CON PINZAS

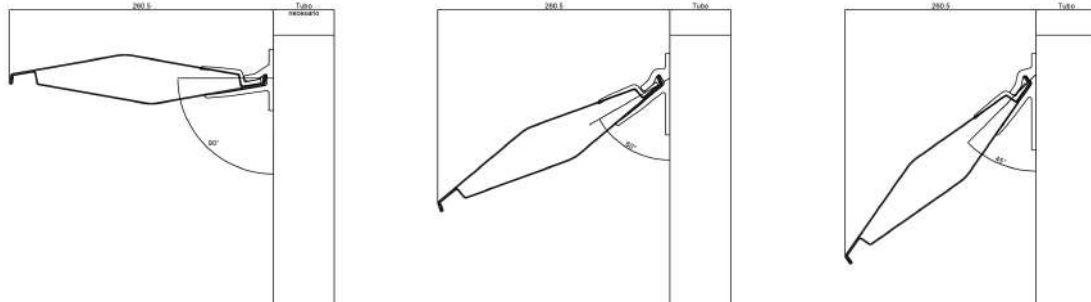

<b>Paso Standard</b>	250 mm
<b>Espesor</b>	1 mm
<b>Material</b>	Aluminio
<b>Aleación</b>	L-3005 (UNE L-3810)
<b>Composición del aluminio</b>	
<b>Al</b>	97.5%
<b>Mn</b>	0.9%
<b>Si</b>	0.6%
<b>Fe</b>	0.7%
<b>Cu</b>	0.2%
<b>Cr</b>	0%
<b>Ni</b>	0%
<b>Zn</b>	0.1%
<b>Ti</b>	0%
<b>Longitudes máximas de la lama</b>	6 metros (Tanto posición vertical como horizontal)
<b>Distancia entre apoyos</b>	Máximo 2,5 m.l.
<b>Carga de Rotura</b>	22-23 Kg/mm <sup>2</sup>
<b>Tensión Admisible</b>	14-15 Kg/mm <sup>2</sup>
<b>Alargamiento</b>	3%
<b>Dureza Brinell</b>	59
<b>Módulo de Elasticidad</b>	670.000 Kg/cm <sup>2</sup>
<b>Calor Específico (0 a 100°C)</b>	2.111
<b>Espesor pintura</b>	20-25 µm
<b>Pintura superficial</b>	Recubrimiento monocapa con pintura poliamida
<b>Proceso de pintado</b>	"Coil Coating", en el cual el metal base va a velocidad constante y controlada a lo largo de toda la línea
<b>Bastidor:</b>	Vigueta tubular de aluminio extrusionado.

#### UMBELCO

Pol. Las Norias.Avda. Valencia, parcela nº 6  
50.450 MUEL (ZARAGOZA)  
Tel: +34 976 14 52 56 Fax: +34 976 14 52 57  
[umbelco@umbelco.com](mailto:umbelco@umbelco.com)  
<http://www.umbelco.com>



# UPO-250 CON PINZAS

## Momentos de Inercia

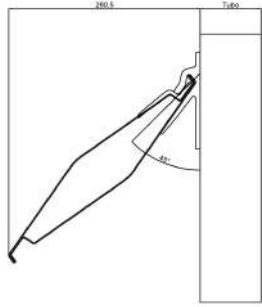
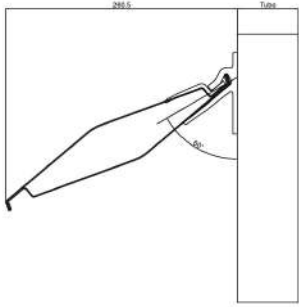
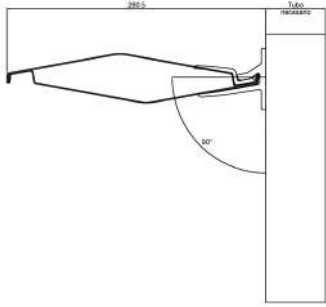
		
<b>Lama a 45°</b>	<b>Lama a 60°</b>	<b>Lama a 90°</b>
$I_{xx} = 171.9 \text{ cm}^4$ $I_{yy} = 195.5 \text{ cm}^4$	$I_{xx} = 87.27 \text{ cm}^4$ $I_{yy} = 280 \text{ cm}^4$	$I_{xx} = 11.41 \text{ cm}^4$ $I_{yy} = 355.20 \text{ cm}^4$

## FICHA TÉCNICA PINZA POSTERIOR PARA FIJACIÓN LAMA FIJA



<b>Material</b>	Aluminio extrusionado L-6063 con tratamiento T5
<b>Colores</b>	Consultar lacados
<b>Alargamiento</b>	3%.
<b>Módulo de Elasticidad</b>	695.000 Kg/cm <sup>2</sup>
<b>Carga de Rotura</b>	22-23 Kg/mm <sup>2</sup>
<b>Tensión Admisible</b>	14-15 Kg/mm <sup>2</sup>
<b>Alargamiento</b>	3%
<b>Dureza Brinell</b>	59
<b>Calor Específico (0 a 100°C)</b>	2.111

### UMBELCO

Pol. Las Norias.Avda. Valencia, parcela nº 6  
 50.450 MUEL (ZARAGOZA)  
 Tel: +34 976 14 52 56 Fax: +34 976 14 52 57  
[umbelco@umbelco.com](mailto:umbelco@umbelco.com)  
<http://www.umbelco.com>



# UPO-250 CON PINZAS

## FICHA TÉCNICA BASTIDOR

Gran variedad de perfiles extrusionados adaptables.(consultar bastidores de acero)

<b>Material</b>	Aluminio extrusionado L-6063 con tratamiento T5
<b>Colores</b>	Consultar lacados
<b>Alargamiento</b>	3%.
<b>Módulo de Elasticidad</b>	695.000 Kg/cm <sup>2</sup>
<b>Carga de Rotura</b>	22-23 Kg/mm <sup>2</sup>
<b>Tensión Admisible</b>	14-15 Kg/mm <sup>2</sup>
<b>Alargamiento</b>	3%
<b>Dureza Brinell</b>	59
<b>Calor Específico (0 a 100°C)</b>	2.111

Vista anterior

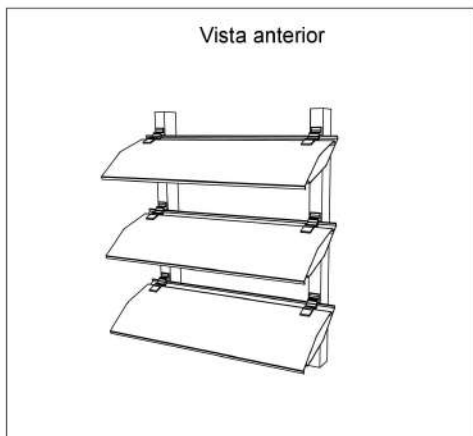

Vista posterior

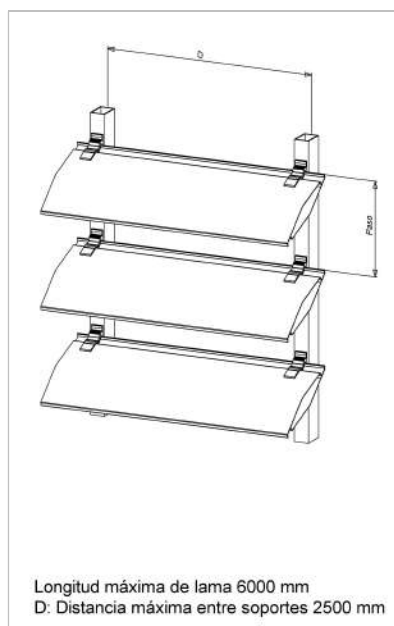
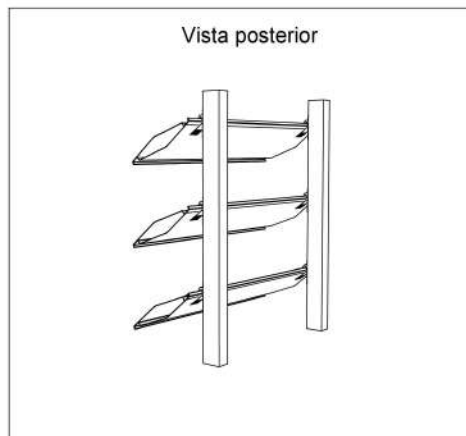

### UMBELCO

Pol. Las Norias.Avda. Valencia, parcela nº 6  
50.450 MUEL (ZARAGOZA)

Tel: +34 976 14 52 56

Fax: +34 976 14 52 57

[umbelco@umbelco.com](mailto:umbelco@umbelco.com)

<http://www.umbelco.com>



# UPO-250 CON PINZAS

COLORES GAMA ESTÁNDAR

## CARTA DE COLORES UMBELCO

### CARTA DE COLORES ESTÁNDAR



### CARTA DE COLORES ESPECIALES



### OTROS COLORES, CONSULTAR

**ACLARACIÓN:** El RAL7011 y RAL 7012 se consideran el mismo color entre los fabricantes de pinturas.

**NOTA:** La presente carta tiene carácter orientativo e informativo, ya que el formato de presentación del presente documento puede presentar diferencias con el tono y acabado real del producto. La presente carta no implica disponibilidad de stock. Consultar incrementos para otros colores.

#### UMBELCO

Pol. Las Norias.Avda. Valencia, parcela nº 6  
50.450 MUEL (ZARAGOZA)  
Tel: +34 976 14 52 56 Fax: +34 976 14 52 57  
[umbelco@umbelco.com](mailto:umbelco@umbelco.com)  
<http://www.umbelco.com>





# UPO-250 CON PINZAS

CERTIFICADO DE CALIDAD ISO 9001

## Certificado

Normativa de aplicación **ISO 9001:2015**

Nº registro certificado 0.04.14363

Titular del certificado: **UMBELCO, S.L.**  
Pol. Las Norias – Avda. de Valencia, Parcela 6  
50450 Muel (Zaragoza)  
España.

Ámbito de aplicación: Diseño, producción e instalación de protecciones solares para la construcción.

Mediante una auditoría se verificó el cumplimiento de los requisitos recogidos en la norma ISO 9001:2015.

Validez: Este certificado es válido desde 2024-02-14 hasta 2027-02-12.  
Primera auditoría de certificación 2009.  
Fecha de la última auditoría: 2024-01-17.  
Fecha de expiración del último ciclo: 2024-02-12.

2024-02-16

  
TÜV Rheinland Ibérica Inspection,  
Certification & Testing S.A.  
Garrotxa, 10-12 – E-08820 El Prat de  
Llobregat

@ TÜV, TÜEV and TUV are registered trademarks. Utilisation and application requires prior approval.



www.tuv.com

### UMBELCO

Pol. Las Norias.Avda. Valencia, parcela nº 6  
50.450 MUEL (ZARAGOZA)  
Tel: +34 976 14 52 56 Fax: +34 976 14 52 57  
[umbelco@umbelco.com](mailto:umbelco@umbelco.com)  
<http://www.umbelco.com>



# UPO-250 CON PINZAS

MARCADO CE



## DECLARACIÓN DE CONFORMIDAD

**UMBELCO, S.L.**  
Pol. Las Norias. Avda. Valencia, parcela nº 6  
50.450 MUEL (Zaragoza)

Declara bajo su exclusiva responsabilidad la conformidad del producto:

### UPO-250 CON PINZAS

al que se refiere esta declaración, con las disposiciones del Reglamento de Productos de Construcción (UE) Nº 305/2011 que sustituye a la Directiva 89/106/CEE (derogada el 1 de julio de 2013), para lo cual se han seguido las normas siguientes:

UNE-EN 13125:2001

UNE-EN 14501:2006

UNE-EN 1932:2014

UNE-EN 12216:2002

En Zaragoza a 11 de julio de 2008

Fdo. Daniel Morillo  
D. Gerente

#### UMBELCO

Pol. Las Norias. Avda. Valencia, parcela nº 6  
50.450 MUEL (ZARAGOZA)  
Tel: +34 976 14 52 56 Fax: +34 976 14 52 57  
[umbelco@umbelco.com](mailto:umbelco@umbelco.com)  
<http://www.umbelco.com>





Pol. Las Norias.Avda. Valencia, parcela nº 6  
50.450 MUEL (ZARAGOZA)

Tel: +34 976 14 52 56

Fax: +34 976 14 52 57

[umbelco@umbelco.com](mailto:umbelco@umbelco.com)

<http://www.umbelco.com>