

CELOSÍAS DE LAMAS
ORIENTABLES

UPO-250



UMBELCO

PROTECCIÓN SOLAR DE EDIFICIOS

PROTEGE
FUNCIONA
EMBELLECE
RESISTE

www.umbelco.com



UPO-250

LA CELOSÍA

Las celosías de lamas orientables modelo UPO-250 proporcionan a la edificación un aspecto sobrio y actual acorde con las nuevas tendencias arquitectónicas. Permiten la regulación a voluntad de la orientación de las lamas, controlando la luminosidad del interior de la estancia y permitiendo la visibilidad desde el interior.

Su diseño lo hacen idóneo en colegios, hospitales, museos, aeropuertos, instalaciones industriales o cualquier ubicación que requiera la protección solar.

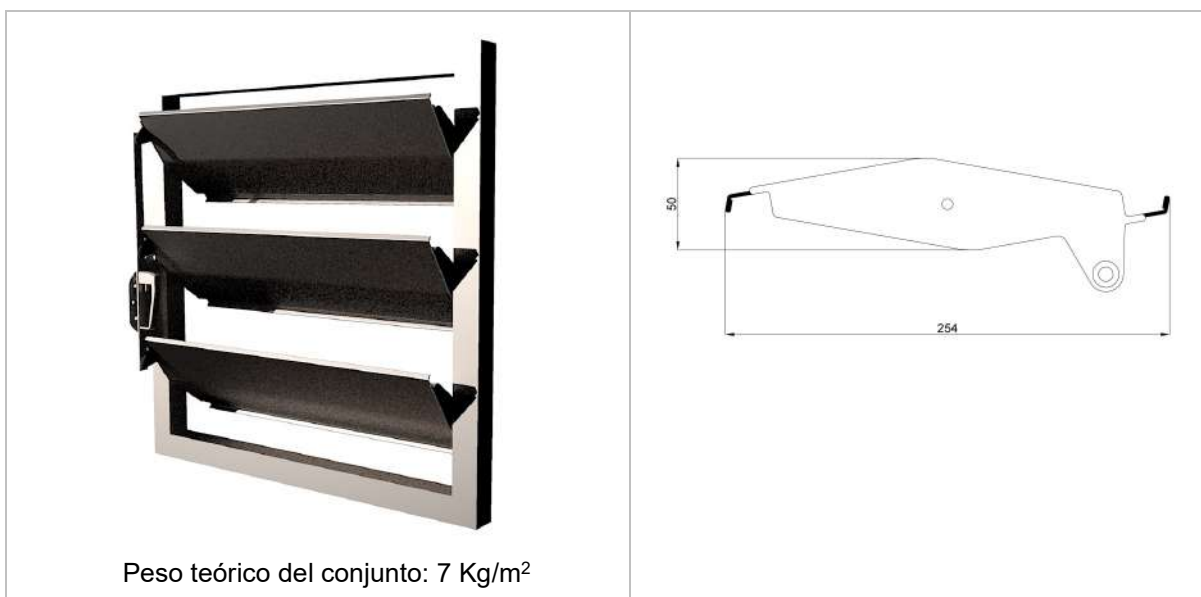

DESCRIPCIÓN PARA PROYECTO

Celosías de lamas orientables de aluminio tipo UMBELCO modelo UPO-250, compuesta de lamas horizontales/verticales machihembradas entre sí, con forma romboidal de 254 mm de ancho, 50 mm de grueso. Clasificación PV4 de máxima resistencia según la norma UNE 85-226-87 y UNE 85-227-87. Fabricado en fleje de aluminio pintado en continuo (proceso COIL-COATING), elevada resistencia a la intemperie según ensayo niebla salina (más de 450 h en cámara WEISS SSC 450). Testeros extremos de lamas en PA 6 (nylon) de elevada resistencia. Lamas pivotantes sobre ejes de aluminio de diámetro mínimo 8 mm y alojados en estructura soporte de aluminio extrusionado L-6063 con tratamiento T5 anodizado o lacado. Accionamiento manual/eléctrico; incluso p.p elementos de fijación directa a obra, montaje y limpieza.

UMBELCO



Pol. Las Norias.Avda. Valencia, parcela nº 6
50.450 MUEL (ZARAGOZA)
Tel: +34 976 14 52 56 Fax: +34 976 14 52 57
umbelco@umbelco.com
<http://www.umbelco.com>



UPO-250



COMPONENTES

Componentes de calidad que garantizan una durabilidad y resistencia de primer orden.

		
Lama de aluminio perfilada con testeros de poliamida y pivotes de aluminio	Marco tubular de aluminio extrusionado con medialuna de aluminio	Accionamiento

MONTAJE SOBRE OTROS BASTIDORES

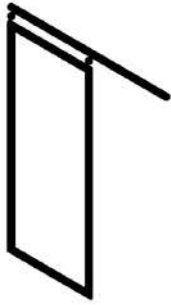
Disposiciones diversas para hacer los huecos practicables

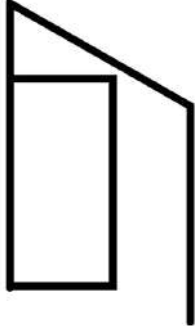
			
Bastidores correderos	Bastidores abisagrados	Bastidores levadizos replegables	Bastidores librillo

OPCIONES DE EJECUCIÓN

Materiales, colores, combinaciones..

		
Lamas con colores interiores diferentes a los exteriores	Distintos materiales como aluminio, acero, cinc, cobre...	Lamas Perforadas. Área libre de perforación 15,3 %

UMBELCO

Pol. Las Norias. Avda. Valencia, parcela nº 6

50.450 MUEL (ZARAGOZA)

Tel: +34 976 14 52 56

Fax: +34 976 14 52 57

umbelco@umbelco.com







<http://www.umbelco.com>



UPO-250

VARIANTES

Existe una gran variedad soluciones y posibilidades

		
Lamas horizontales	Lamas verticales	Lamas horizontales sin travesaños
		
Lamas para huecos en hastial	Accionamiento manivela manual	Accionamiento mando en lamas de aluminio
		
Accionamiento motorizado		

Consultar otras posibilidades

UMBELCO

Pol. Las Norias.Avda. Valencia, parcela nº 6
50.450 MUEL (ZARAGOZA)
Tel: +34 976 14 52 56 Fax: +34 976 14 52 57
umbelco@umbelco.com
<http://www.umbelco.com>



UPO-250

DATOS TÉCNICOS

Resumen de los datos mecánicos y técnicos de los principales componentes

FICHA TÉCNICA DE LAMA UPO-250

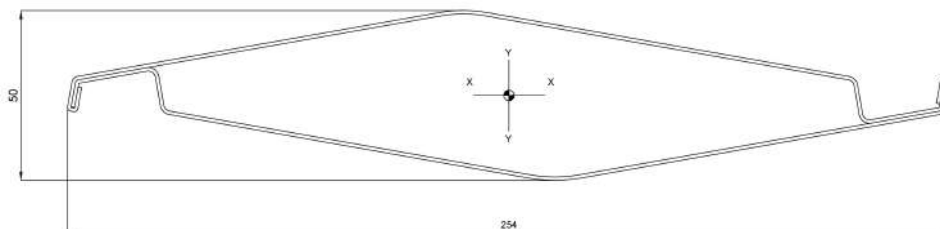

Espesor	1 mm
Material	Aluminio
Aleación	L-3005 (UNE L-3810)
Composición del aluminio	
Al	97.5%
Mn	0.9%
Si	0.6%
Fe	0.7%
Cu	0.2%
Cr	0%
Ni	0%
Zn	0.1%
Ti	0%
Longitudes máximas de la lama	4 metros (Tanto posición vertical como horizontal)
Distancia entre apoyos	Máximo 4 m.l.
Momentos de Inercia	
Espesor 1 mm I_{xx} : 11.41 cm ⁴	
Carga de Rotura	22-23 Kg/mm ²
Tensión Admisible	14-15 Kg/mm ²
Alargamiento	3%
Dureza Brinell	59
Módulo de Elasticidad	670.000 Kg/cm ²
Calor Específico (0 a 100°C)	2.111
Espesor pintura	20-25 μm
Pintura superficial	Recubrimiento monocapa con pintura poliamida
Proceso de pintado	"Coil Coating", en el cual el metal base va a velocidad constante y controlada a lo largo de toda la línea

UMBELCO

Pol. Las Norias. Avda. Valencia, parcela nº 6

50.450 MUEL (ZARAGOZA)

Tel: +34 976 14 52 56

Fax: +34 976 14 52 57

umbelco@umbelco.com

<http://www.umbelco.com>



UPO-250

Bastidor: Tubular de aluminio extrusionado.

FICHA TÉCNICA MARCO PERIMETRAL

Gran variedad de perfiles extrusionados adaptables.

Material	Aluminio extrusionado L-6063 con tratamiento T5
Colores	Consultar lacados
Alargamiento	3%.
Módulo de Elasticidad	695.000 Kg/cm ²
Carga de Rotura	22-23 Kg/mm ²
Tensión Admisible	14-15 Kg/mm ²
Alargamiento	3%
Dureza Brinell	59
Calor Específico (0 a 100°C)	2.111

UMBELCO

Pol. Las Norias.Avda. Valencia, parcela nº 6
50.450 MUEL (ZARAGOZA)
Tel: +34 976 14 52 56 Fax: +34 976 14 52 57
umbelco@umbelco.com
<http://www.umbelco.com>



UPO-250

COLORES STANDARD

CARTA DE COLORES UMBELCO

CARTA DE COLORES ESTÁNDAR



CARTA DE COLORES ESPECIALES



OTROS COLORES, CONSULTAR

ACLARACIÓN: El RAL 7011 y RAL 7012 se consideran el mismo color entre los fabricantes de pinturas.

NOTA: La presente carta tiene carácter orientativo e informativo, ya que el formato de presentación del presente documento puede presentar diferencias con el tono y acabado real del producto. La presente carta no implica disponibilidad de stock. Consultar incrementos para otros colores.

UMBELCO

Pol. Las Norias. Avda. Valencia, parcela nº 6
50.450 MUEL (ZARAGOZA)
Tel: +34 976 14 52 56 Fax: +34 976 14 52 57
umbelco@umbelco.com
<http://www.umbelco.com>



UPO-250

COTAS GENERALES

Disposición de la lama respecto al marco tubular.

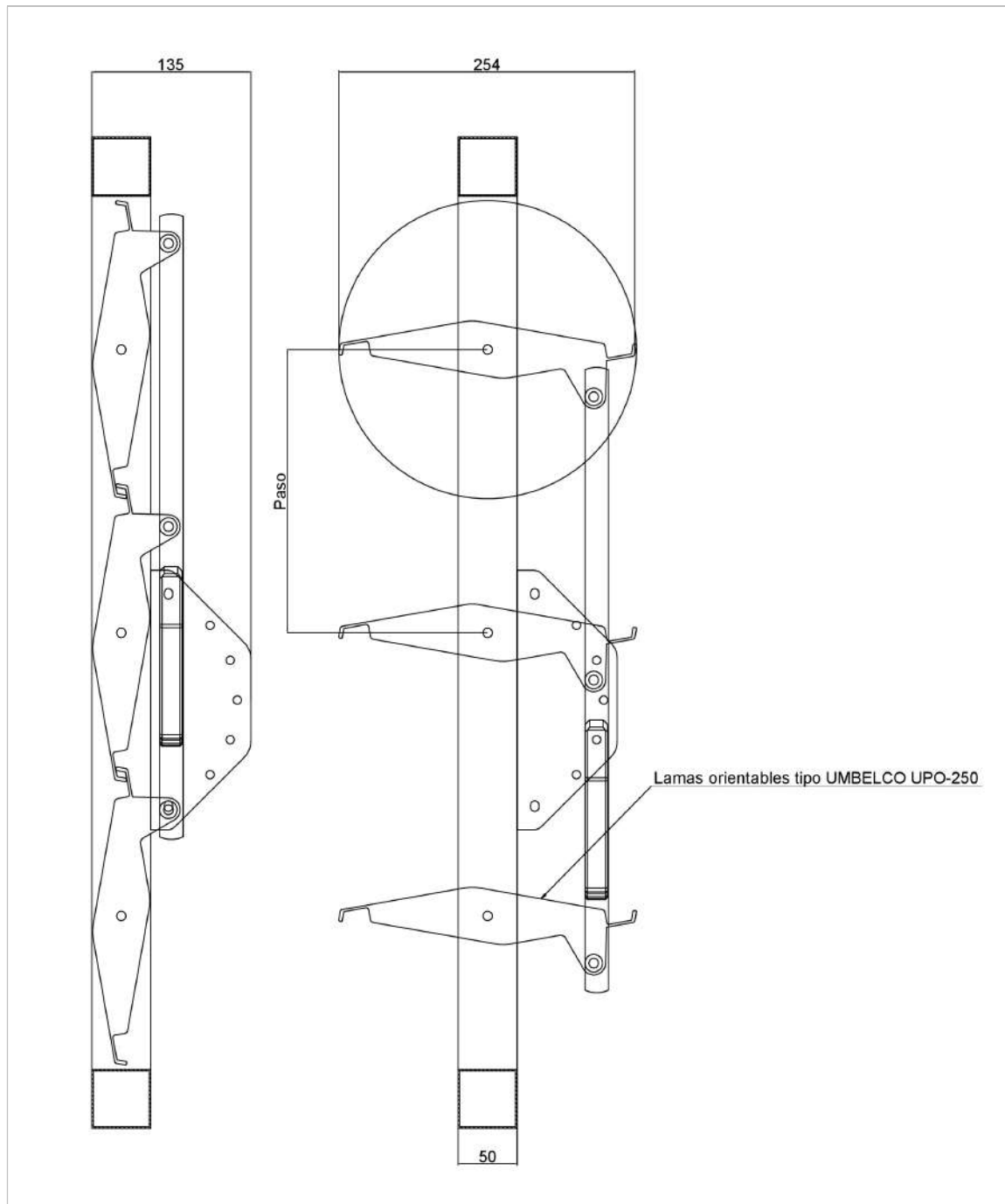

UMBELCO

Pol. Las Norias. Avda. Valencia, parcela nº 6
50.450 MUEL (ZARAGOZA)

Tel: +34 976 14 52 56

Fax: +34 976 14 52 57

umbelco@umbelco.com
<http://www.umbelco.com>



Certificado

Normativa de aplicación **ISO 9001:2015**

Nº registro certificado 0.04.14363

Titular del certificado: **UMBELCO, S.L.**
Pol. Las Norias – Avda. de Valencia, Parcela 6
50450 Muel (Zaragoza)
España.

Ámbito de aplicación: Diseño, producción e instalación de protecciones solares para la construcción.

Mediante una auditoría se verificó el cumplimiento de los requisitos recogidos en la norma ISO 9001:2015.

Validez: Este certificado es válido desde 2024-02-14 hasta 2027-02-12.
Primera auditoría de certificación 2009.
Fecha de la última auditoría: 2024-01-17.
Fecha de expiración del último ciclo: 2024-02-12.

2024-02-16

TÜV Rheinland Ibérica Inspection,
Certification & Testing S.A.
Garrotxa, 10-12 – E-08820 El Prat de
Llobregat

© TÜV, TÜV and TÜV are registered trademarks. Utilisation and application requires prior approval.



www.tuv.com

UMBELCO

Pol. Las Norias. Avda. Valencia, parcela nº 6
50.450 MUEL (ZARAGOZA)
Tel: +34 976 14 52 56 Fax: +34 976 14 52 57
umbelco@umbelco.com
<http://www.umbelco.com>



MARCADO CE



DECLARACIÓN DE CONFORMIDAD

UMBELCO, S.L.
Pol. Las Norias. Avda. Valencia, parcela nº 6
50.450 MUEL (Zaragoza)

Declara bajo su exclusiva responsabilidad la conformidad del producto:

UPO-250

al que se refiere esta declaración, con las disposiciones del Reglamento de Productos de Construcción (UE) N° 305/2011 que sustituye a la la Directiva 89/106/CEE (derogada el 1 de julio de 2013), para lo cual se han seguido las normas siguientes:

UNE-EN 13527:2000

UNE-EN 12045:2000

UNE-EN 14201:2004

UNE-EN 12194:2000

UNE-EN 12216:2002

UNE-EN 14203:2004

UNE-EN 13125:2001

UNE-EN 14501:2006

UNE-EN 1932:2014

En Zaragoza a 11 de julio de 2008

Fdo. Daniel Morillo
D. Gerente

UMBELCO

Pol. Las Norias. Avda. Valencia, parcela nº 6
50.450 MUEL (ZARAGOZA)

Tel: +34 976 14 52 56

Fax: +34 976 14 52 57

umbelco@umbelco.com

<http://www.umbelco.com>





Pol. Las Norias.Avda. Valencia, parcela nº 6
50.450 MUEL (ZARAGOZA)

Tel: +34 976 14 52 56

Fax: +34 976 14 52 57

umbelco@umbelco.com

<http://www.umbelco.com>